

T-CRANE

CRAWLER TELESCOPIC BOOM CRANE



1060



ALMACRAWLER 

T-CRANE 1060

CRANE

AUTOMOTRICE
AUTONIVELANT

AUTOPROPULSADA
AUTONIVELANTE

La première mini-grue pick&carry avec technologie de mise à niveau automatique.

Très flexible, le T-Crane 1060 peut être utilisée dans diverses situations de levage, de l'intérieur à l'extérieur, **sur des pentes et des terrains accidentés jusqu'à 22°.**

Équipée de notre technologie innovante de nivelation, la T-Crane 1060 se déplace et transporte facilement charges **jusqu'à 990 kg**, avec une **hauteur de levage de 7,7 m** et un **rayon de travail maximal de 6,1 m.**

La primera mini grúa pick&carry con tecnología de auto nivelación.

Altamente flexible, la T-Crane 1060 puede utilizarse en una gran variedad de situaciones de elevación, desde elevaciones interiores hasta exteriores, en pendientes y terrenos irregulares de hasta 22°.

Equipada con nuestra innovadora tecnología de nivelación, la T-Crane 1060 se desplaza fácilmente y transporta cargas de hasta 990 kg, con una altura de elevación de 7,7 m y un radio de trabajo máximo de 6,1 m.

MODALITÉ
MODALIDAD

DIAGRAMMES
DE TRAVAIL

DIAGRAMAS DE
FUNCIONAMIENTO

AUTO

STATIC



Performance de levage maximale

Máximo rendimiento de elevación

DRIVING



Fonction d'autopropulsion auto selon la charge et le déport.

Función de autopropulsión automática basada en la carga y el alcance



Diagramme de travail avec charge maxi de 990 kg (avec contrepoids)

Sólo diagrama de trabajo de 990 kg (con contrapeso)

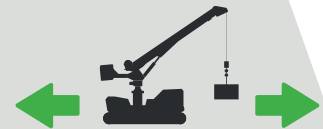

Console à distance AUTEK
Consola remota AUTEK

7,7m
hauteur de
levage
altura de elevación

**DYNAMIC
LEVELLING**

15° LONGITUDINAL
15° LATERAL



Données techniques

T-CRANE 1060

Datos técnicos

Sur demande - Bajo pedido

Hauteur maximale de travail	7,7 m	Altura máxima de trabajo
Hauteur de déplacement	7,7 m	Altura de traslación
Angle de rotation	+/- 110°	Angulo de rotación
Rayon de travail maximal	6,11 m x 450 kg	Radio máximo de trabajo
Capacité max. de la grue	990 kg x 3,5m	Capacità massima della gru
Capacité de Pick and Carry	990 kg	Capacidad de Pick and carry
Longueur en position de rangement avec contrepoids	4,32 m	Longitud en posición de estiba con contrapeso
Longueur en position de rangement sans contrepoids	4,22 m	Longitud en posición de estiba sin contrapeso
Largeur minimale en position repliée	1,35 m	Anchura mínima en posición de anclado
Largeur maximale de travail	2,45 m	Anchura máxima de trabajo
Hauteur minimale en position repliée	1,91 m	Altura mínima en posición de anclado
Nivellement longitudinal	+/- 15°	Nivelación longitudinal
Nivellement latéral	+/- 15°	Nivelación lateral
Pente admissible	25°	Gradeabilidad máxima
Pente latérale maximale	25°	Gradeabilidad lateral
Vitesse de translation	2,5 km/h	Velocidad de traslación
Vitesse de sécurité	0,3 km/h	Velocidad de seguridad
Longitud del cable del cabrestante	30 m	Longueur du câble du treuil

Poids

EVO

LTH

Pesos

Poids Total avec contrepoids	3850 kg	3910 kg	Peso total con contrapeso
Pression au sol avec contrepoids	3,57 kN/m ²	3,63 kN/m ²	Carga de tráfico con contrapeso
Poids Total sans contrepoids	2850 kg	2910 kg	Peso total sin contrapeso
Pression au sol sans contrepoids	2,64 kN/m ²	2,7 kN/m ²	Carga de tráfico sin contrapeso

Puissance

Potencia

Source Principale d'Alimentation	3TNM68 Yanmar engine (diesel) 17Hp	Lithium battery pack 300Ah-48V DC 4 kW	Fuente de Energía Principal
Chargeur de batterie	-	N°2 20A-48V	Cargador de baterías

- **Chenilles anti-traces**
Orugas que no dejan huella
- **Pompe électrique 220V 2,2kW**
Bomba eléctrica 220V 2,2kW
- **Lubrifiant arctique pour climat froid**
Lubricante ártico para clima frío



Simplifier et centraliser la gestion de toutes les activités après-vente, l'achat de pièces de rechange et les procédures de garantie.

Simplificar y centralizar la gestión de todas las actividades post venta, la compra de piezas de repuesto y los procedimientos de garantía.

**MYALMAC
CONTROL
PANEL**

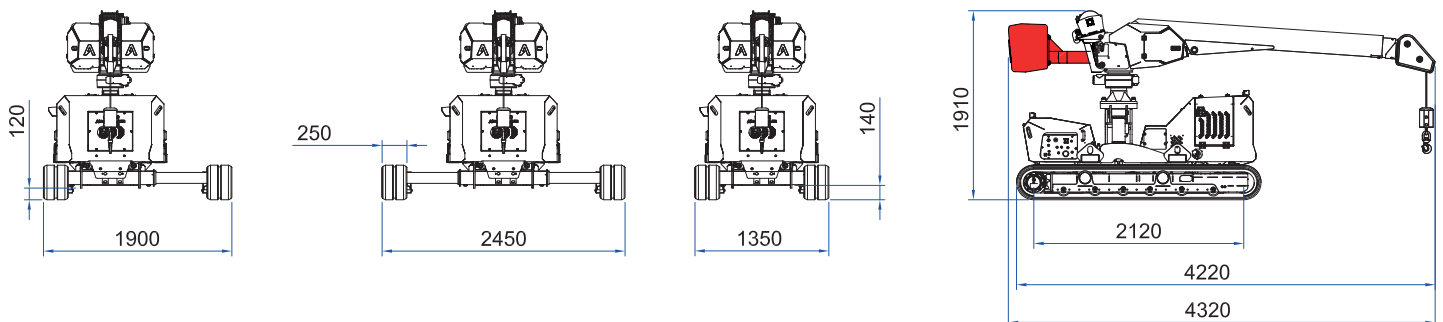

CONTREPOIDS AMOVIBLE

CONTRAPESO EXTRAÍBLE

Abaisse le poids total à 2.850 kg pour faciliter le transport.

Reduce el peso total a 2.850 kg para facilitar el transporte.



Diagrammes de travail statique - Diagramas de trabajo estáticos

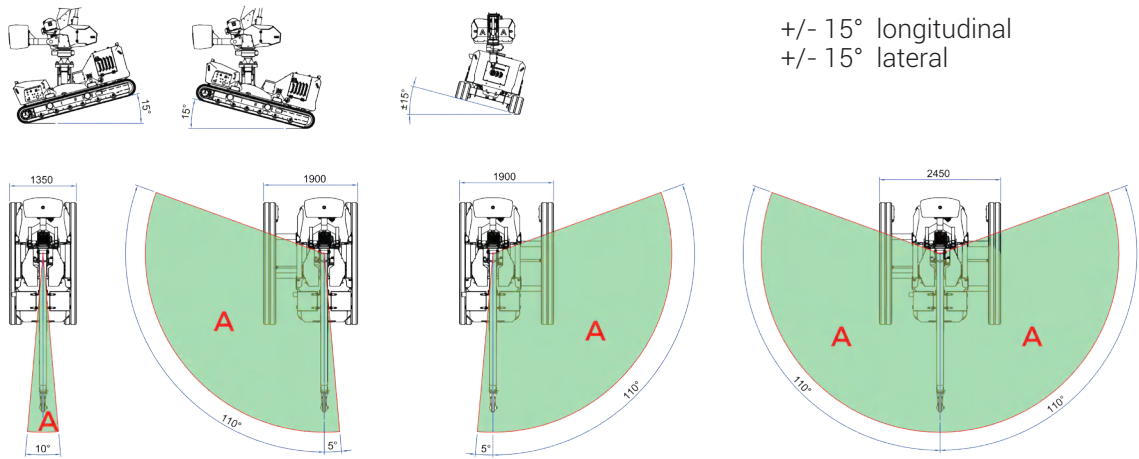
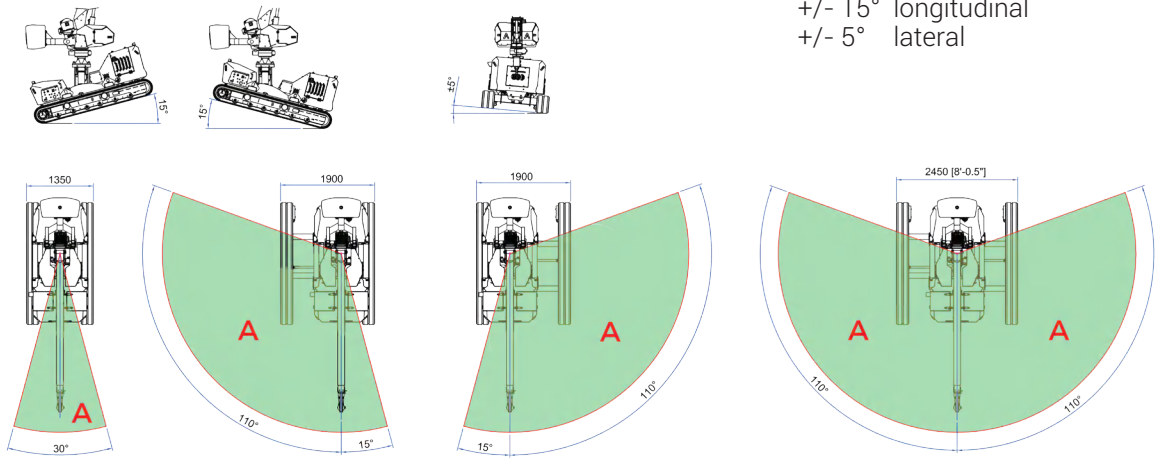

Diagrammes de travail de conduit - Diagramas de trabajo de conducción

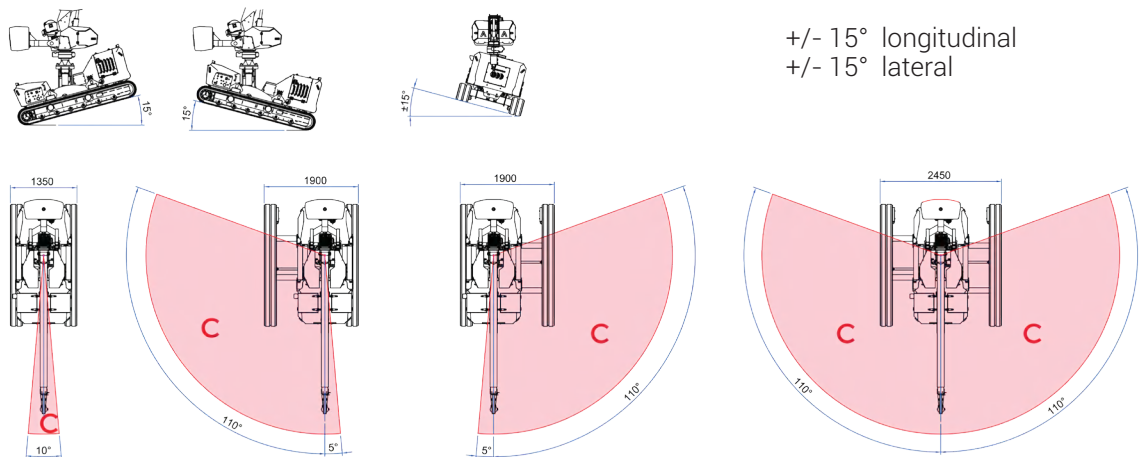
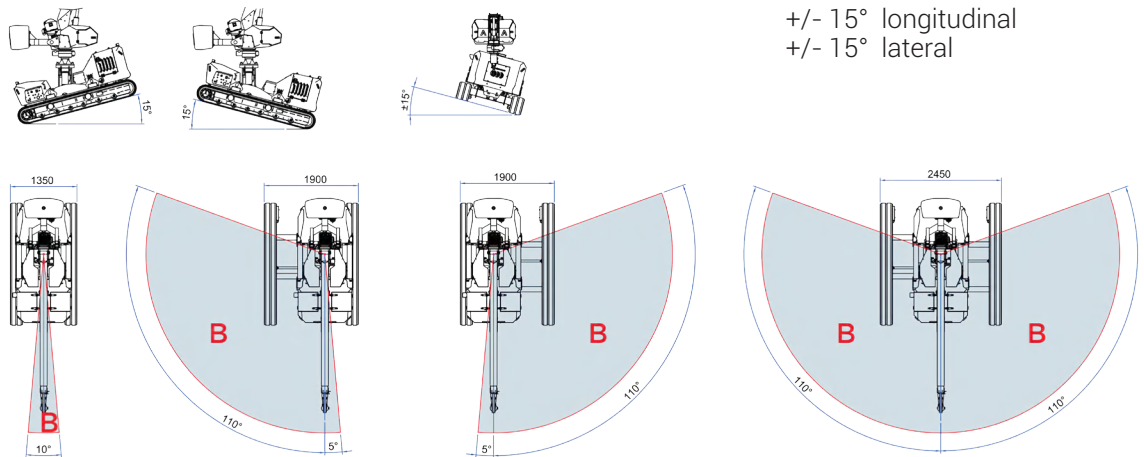

T-CRANE 1060

Diagrammes de travail sans contrepoids

Diagramas de funcionamiento sin contrapeso

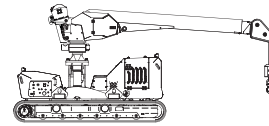

Diagrammes de travail statique - Diagramas de trabajo

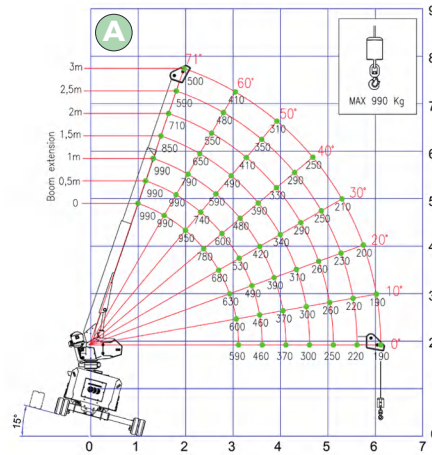
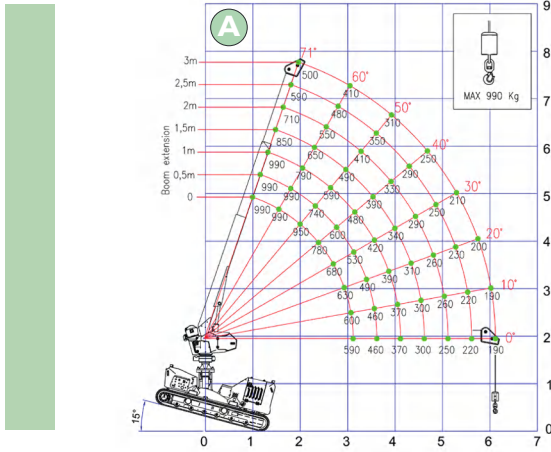

Diagrammes de travail de conduit - Diagramas de trabajo

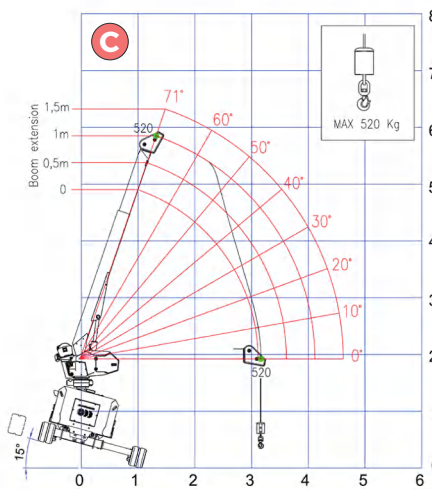
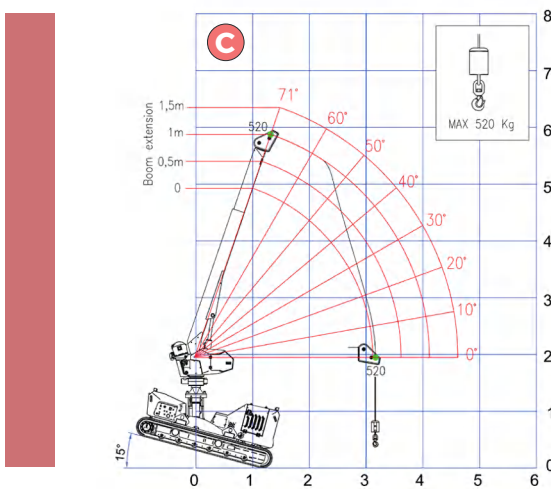
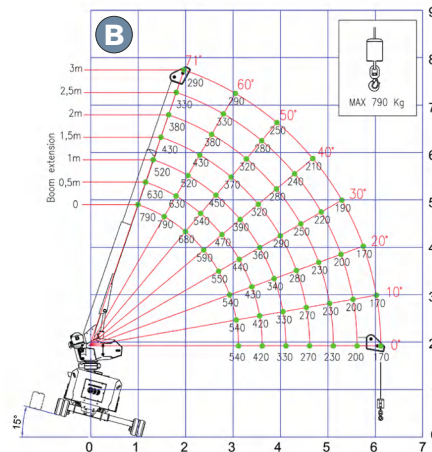
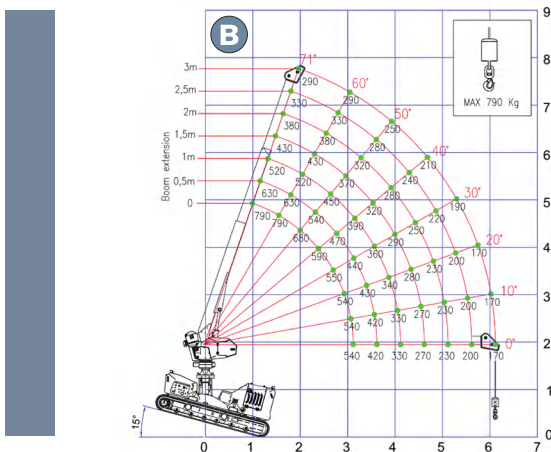

Diagrammes de travail avec contrepoids

Diagramas de trabajo con contrapeso

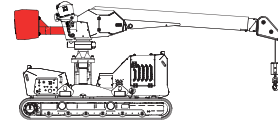

Diagrammes de travail statique - Diagramas de trabajo

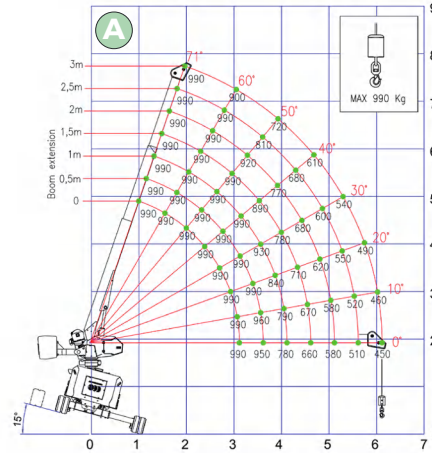
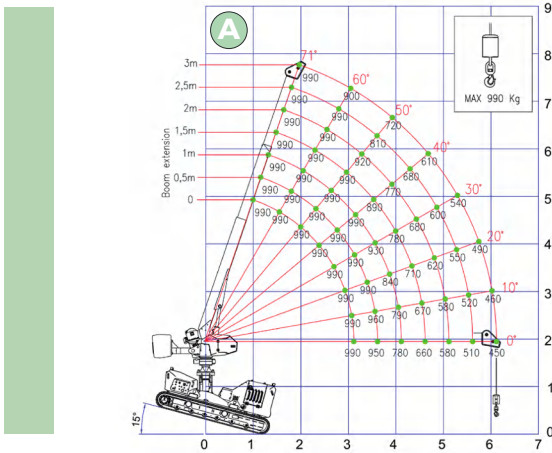

Diagrammes de travail de conduit - Diagramas de trabajo

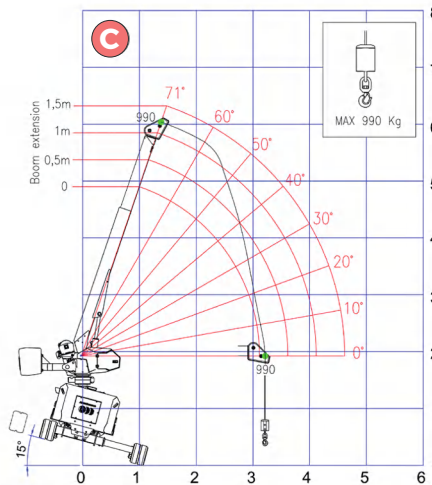
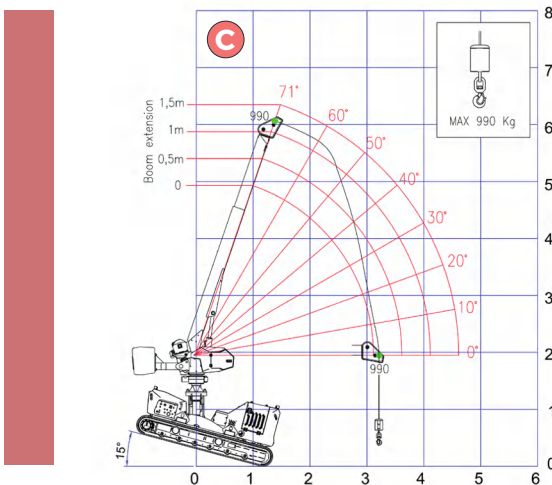
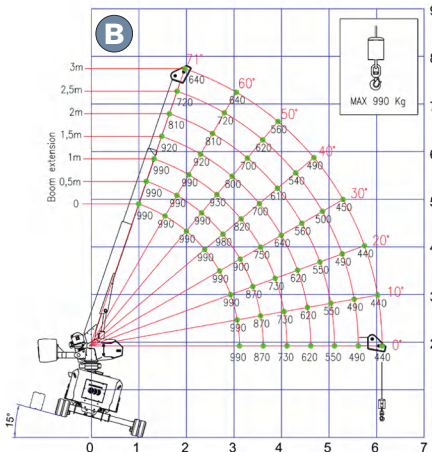
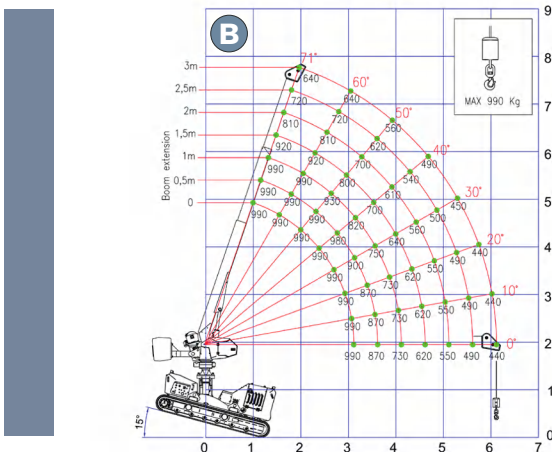

ALMACRAWLER

Via Caduti sul Lavoro 1
46019 Viadana (MN) - ITALY
+39 0375 83 35 27
info@almac-italia.com
www.almac-italia.com